

E-2000

Patio door cylinder lock

Puerta de patio: Cerradura cilíndrica

Verrou à barillet pour porte de patio

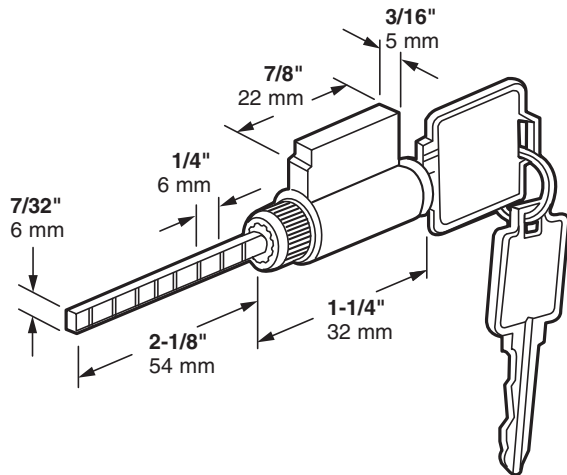

NOTE: Installation drawings are typical for this style of replacement part. They may not show a part identical to the one you are installing.

NOTA: Los dibujos para la instalación son genéricos para repuestos de este tipo; por lo que podrían no mostrar una pieza idéntica a la que usted está instalando.

REMARQUE : Les dessins d'installation sont typiques pour ce style de pièce de rechange. Ils pourraient ne pas illustrer une pièce identique à celle que vous installez.

Prop 65 Warning: This product contains one or more chemicals known to the state of California to cause cancer and birth defects or other reproductive harm.



Existing:

1. Remove and measure existing cylinder lock.
2. Accurately cut new lock's tailpiece to match old lock.
3. Re-mount handle.

Reemplazo:

1. Saque y mida el cilindro de la chapa existente.
2. Corte la pieza de cola en forma precisa al tamaño de la chapa antigua.
3. Reinstale la manija.

Pour les installations existantes:

1. Enlevez et mesurez le cylindre de serrure existant.
2. Coupez précisément la tige de serrure à la dimension originale de l'ancienne serrure.
3. Installez la poignée de nouveau.

For new installations:

1. Knockout outer handle plug.
2. Place inner and outer handle with cylinder lock back on door, engage lock tailpiece into door latch.
3. Measure gap between outer handle and door, accurately cut lock tailpiece by that dimension.
4. Re-mount handle.

Para instalaciones nuevas:

1. Saque el tapón de la manija exterior.
2. Instale la manija interior y exterior con el cilindro de la chapa en la puerta, enganche la pieza de cola en el cerrojo de la puerta.
3. Mida la separación entre la manija exterior y la puerta, corte la pieza de cola en forma precisa a esa dimensión.
4. Reinstale la manija.

Pour les nouvelles installations:

1. Enlevez le bouchon de la poignée externe.
2. Installez les poignées interne et externe avec le cylindre de serrure sur la porte, engagez la tige de serrure dans le loquet de la porte.
3. Mesurez l'espacement entre la poignée externe et la porte, coupez précisément la tige de serrure à cette même dimension.
4. Installez la poignée de nouveau.

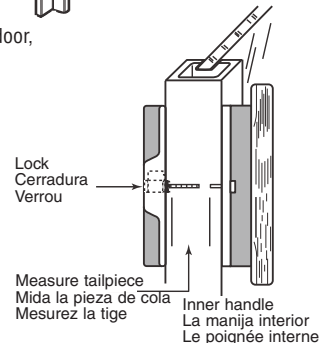
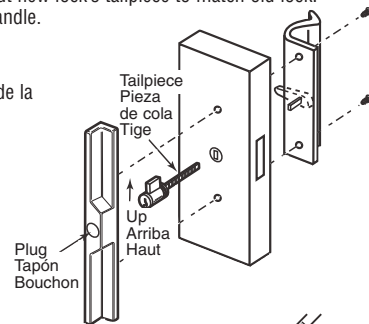

PRIME-LINE®

26950 San Bernardino Ave., Redlands, CA 92374

© 2010 Prime-Line Products